

# Urban barrier



De Urban Barrier is een uniek product dat zorgt voor een eenvoudige, sterke verbinding van barriers. Dankzij hun geringe breedte, ten opzichte van traditionele barrier, ontstaat er zo meer ruimte voor voetgangers en fietsers om de werkzaamheden veilig te passeren. De Urban Barrier kan optioneel uitgevoerd worden met het nieuwe Active Transportation (AT) Fence, een hek gemonteerd op de Urban Barrier wat extra bescherming biedt voor voetgangers en fietsers

## Productdetails:

- Voldoet aan EN-1317, succesvol de crashtest in capaciteitsklasse T1 weerstaan
- Werkbreedte W6 (1,9 m)
- Kan hoogteverschillen tot 6 graden aan of 320 mm
- Verankeren is niet nodig
- Verkrijgbaar in 2.850 mm en 1.450 mm lengtes

## Gepatenteerde koppeling:

- Draait vrij rond de bovenbuis
- Houdt stand bij aanrijding
- Eenvoudig aan elkaar te koppelen



# Enkele voorbeelden



## Terras-opstellingen

De Urban Barrier kan helpen een veilige plek te bieden voor bijvoorbeeld het terras van een café/restaurant. Deze zorgt voor een duidelijk afbakening tussen het bewegend verkeer en de terrasbezoekers.



## Afbakening van fietsen en voetgangers

De Urban Barrier kan voor beide worden gebruikt; voor scheiding van verkeer, fietsers en voetgangers.



## Veilige werkplek creëren

De Urban Barrier kan een veilige omgeving bieden voor zowel wegwerkers alsmede het verkeer.

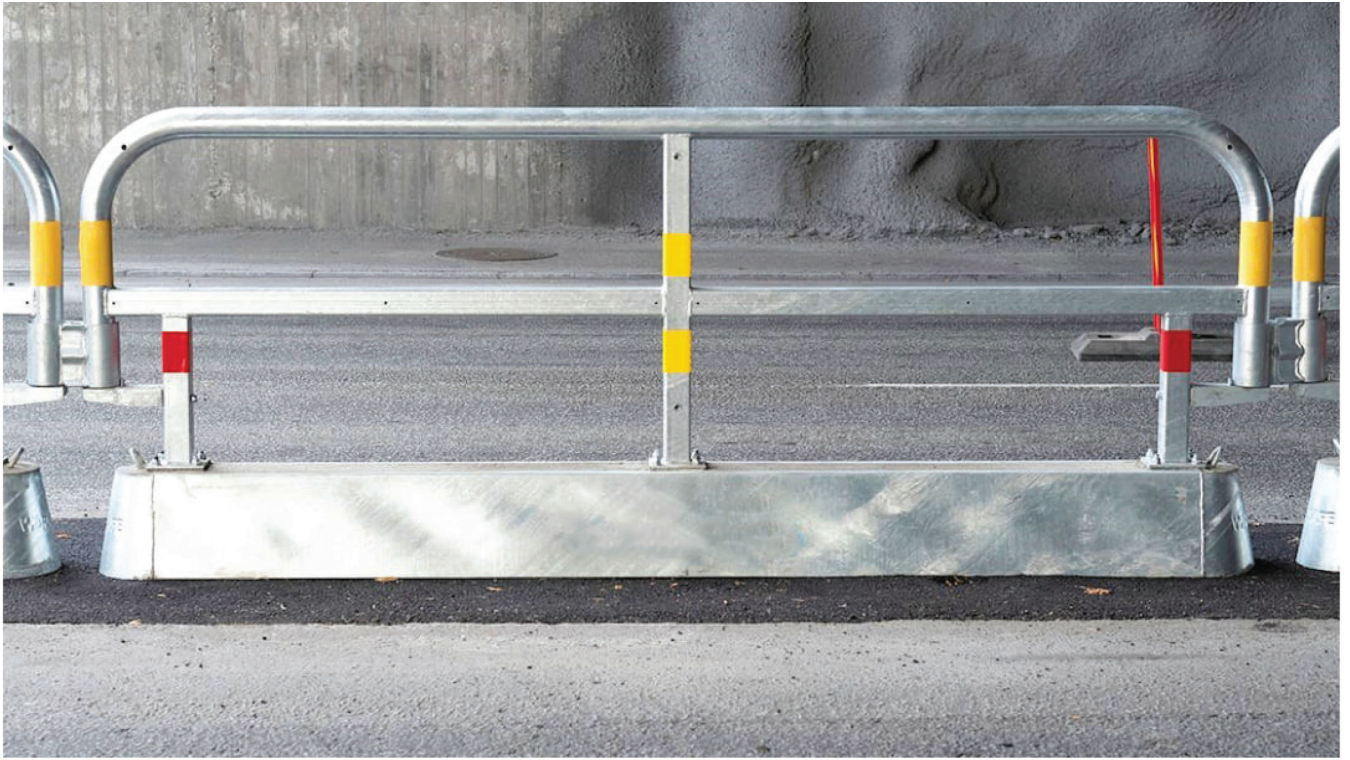

# Urban barrier specificaties

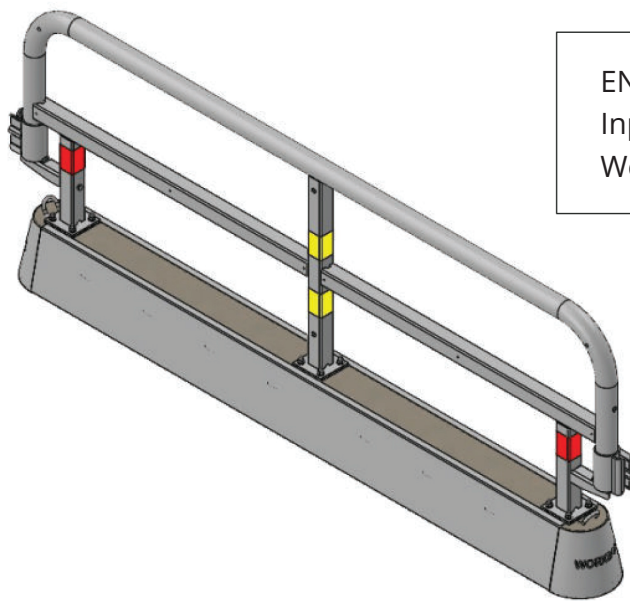

EN-1317

Inperkingsniveau: T1(80 km/u)

Werkbreedte: W6 (1,9 m)

Gegalvaniseerd



Staal & beton



435

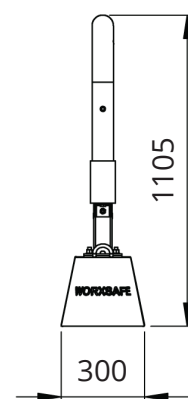
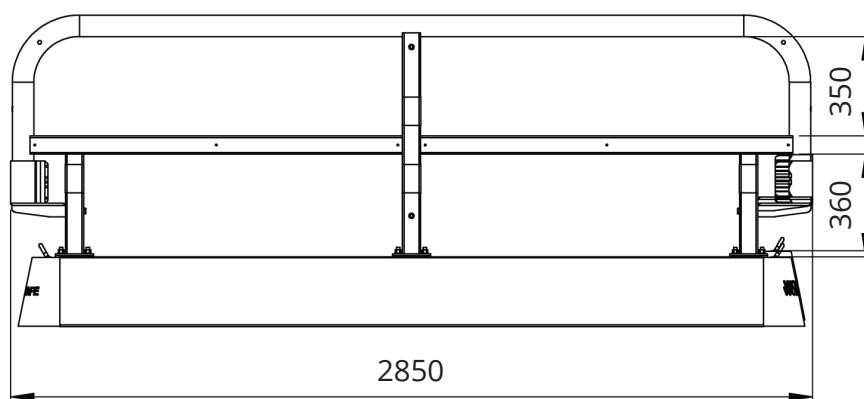

# Installatie

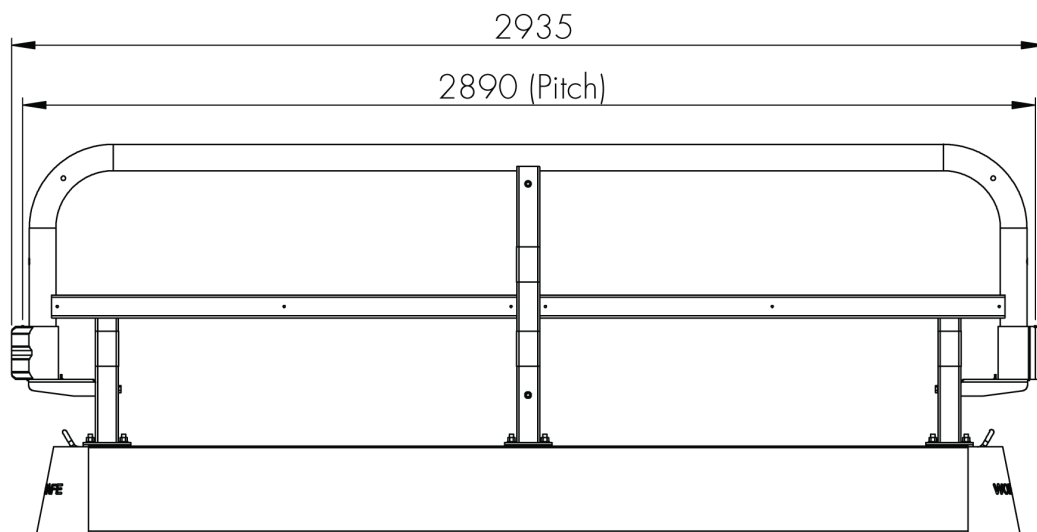
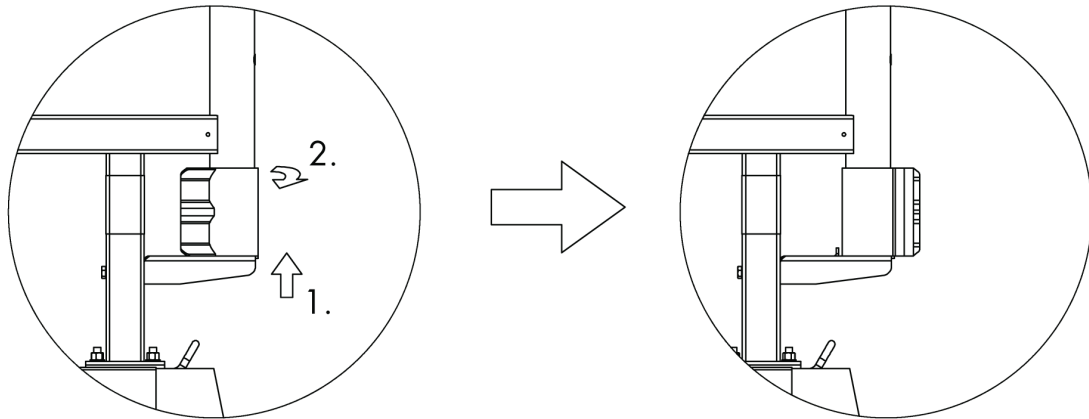

# Optioneel AT Fence (Active Transportation)

2 x 833191

1 x 833252

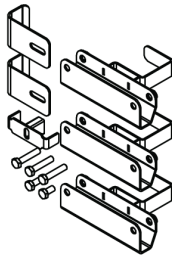
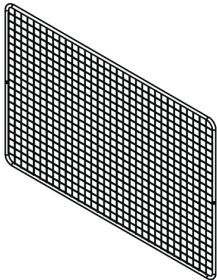

1.

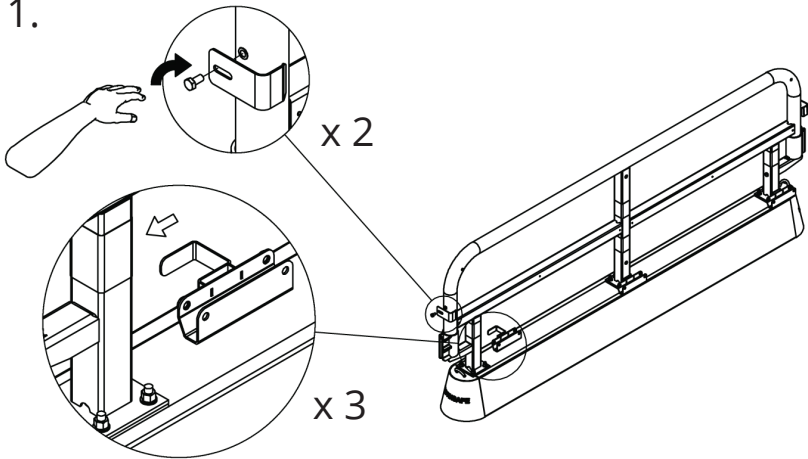

2.

